

ENCOMBREMENT DU JEU

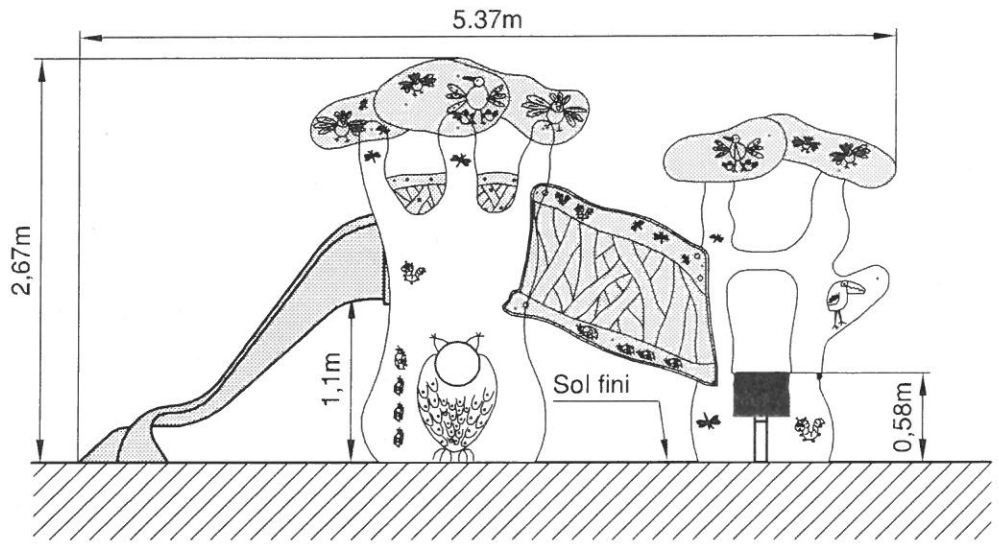

Position du jeu par rapport à l'espace minimal libre et à la surface d'impact.

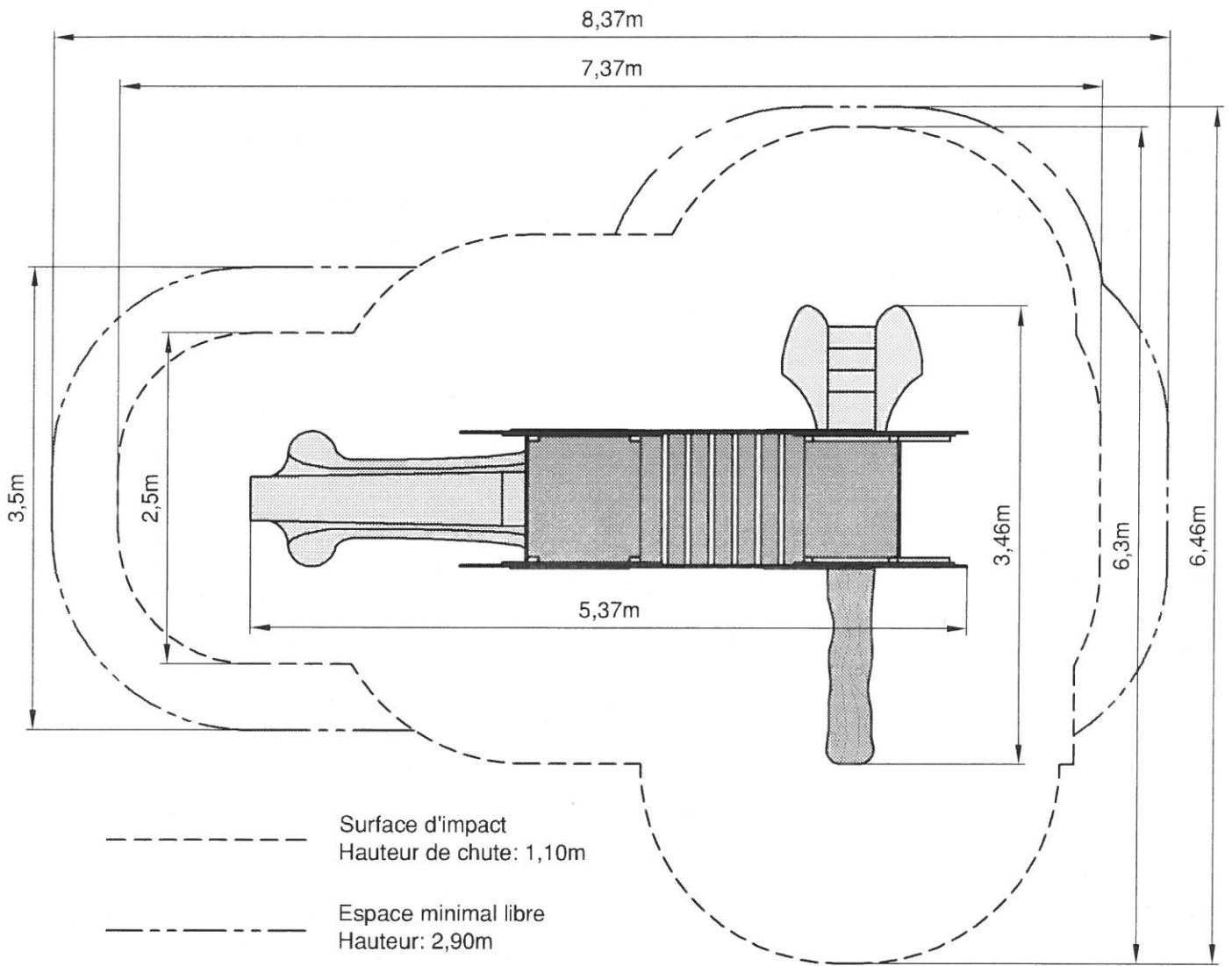

Toutes les cotes des espaces sont des cotes minimales.



Lieu dit "Les Murets"  
60820 BORAN S/OISE  
Tél. 03 44 21 90 40  
Fax 03 44 21 28 45

Echelle : 1/50

Date : 20/01/05



Dessiné par : M. ROTHE

Vérifié par :

Modifications

02
01
00

**LES BAOBABS 2**

**Encombrement**

Réf. Sport France

**1231P SB/CH**

Client

Page 1/11

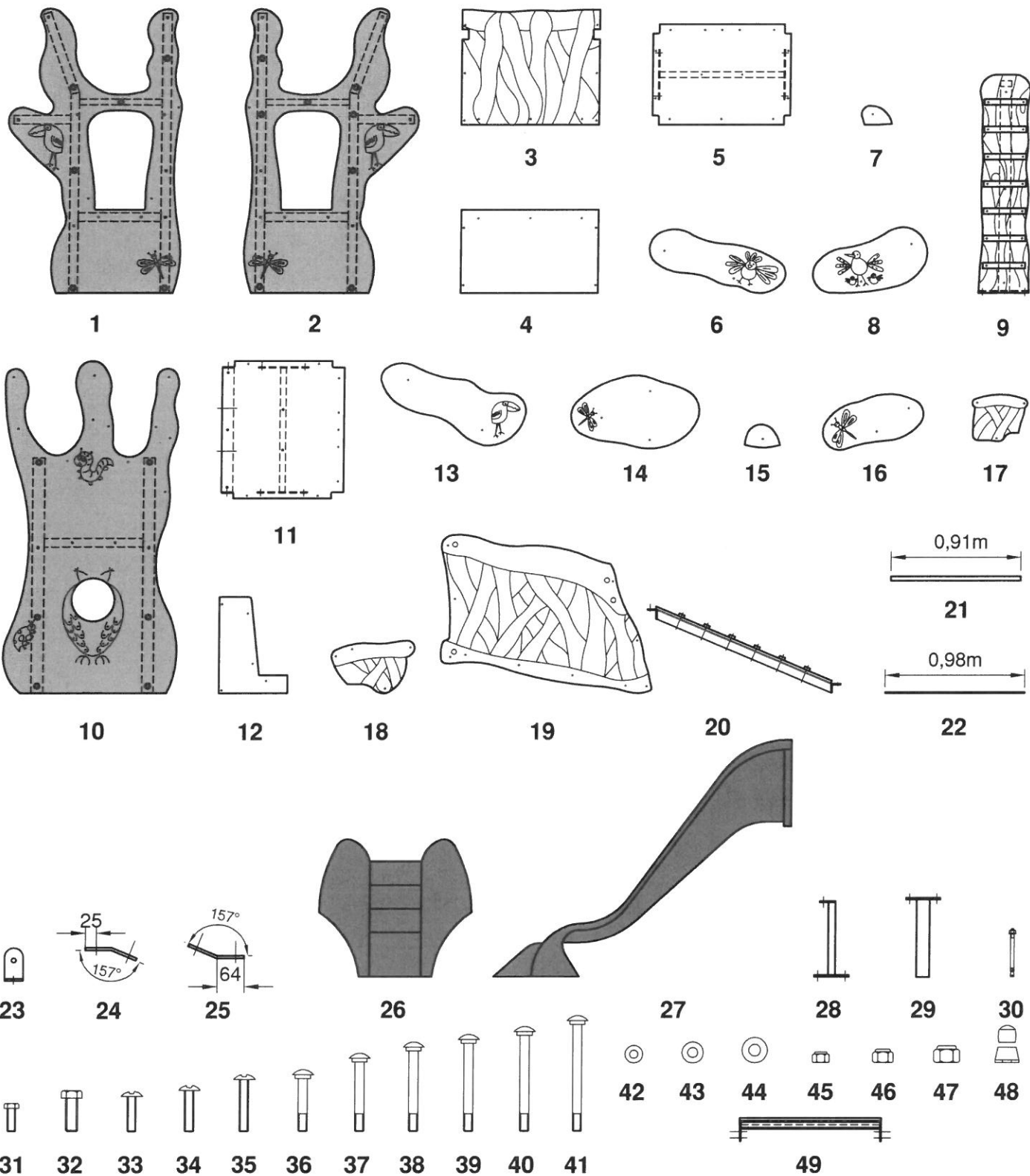

48	Cache-écrou	135	144
47	Ecrou frein M12	39	

Repère	Désignation	Nombre Config SB	Nombre Config CH
--------	-------------	------------------	------------------



Lieu dit "Les Murets"  
 60820 BORAN S/OISE  
 Tél. 03 44 21 90 40  
 Fax 03 44 21 28 45

Echelle : ~  
 Date : 20/01/05



Dessiné par : M. ROTHE  
 Vérifié par :

Modifications	
	02
	01
	00

**LES BAOBABS 2**

**Nomenclature**

Réf. Sport France  
**1231P SB/CH**

Client Page 2/11

46	Ecrou frein M10	4	
45	Ecrou frein M8	131	131
44	Rondelle M12	39	
43	Rondelle M10	4	
42	Rondelle M8	131	131
41	Vis TRCC M8/120	2	2
40	Vis TRCC M8/110	4	4
39	Vis TRCC M8/100	14	14
38	Vis TRCC M8/90	12	12
37	Vis TRCC M8/80	10	10
36	Vis TRCC M8/70	4	4
35	Vis poêlier M8/50	15	15
34	Vis poêlier M8/40	59	59
33	Vis poêlier M8/30	9	9
32	Vis H M12/40	39	
31	Vis H M10/30	4	
30	Cheville HSA-K M10/140 type CH (jeu)		13
29	Pied de scellement du jeu type SB	13	
28	Pied de scellement glissière type SB	4	4
27	Glissière Ht. 1.10m	1	1
26	Escalier	1	1
25	Equerre d'assemblage de la passerelle inclinée côté tour centrale	4	4
24	Equerre d'assemblage de la passerelle inclinée côté grande tour	4	4
23	Equerre d'assemblage	14	14
22	Tige filetée M8	1	1
21	Barre de retenue	1	1
20	Passerelle inclinée	1	1
19	Rambarde passerelle inclinée	2	2
18	Décor mur (gauche / droite) côté glissière grande tour	2	2
17	Décor mur (gauche / droite) côté passerelle inclinée grande tour	2	2
16	Décor feuillage (gauche / droite) côté glissière grande tour	2	2
15	Calle pour décor feuillage central grande tour	2	2
14	Décor feuillage central (gauche / droite) grande tour	2	2
13	Décor feuillage (gauche / droite) côté passerelle inclinée grande tour	2	2
12	Mur haut grande tour côté glissière	2	2
11	Plancher prémonté grande tour	1	1
10	Elément prémonté (gauche / droite) grande tour type SB ou CH	2	2
9	Rampe d'accès petite tour type SB ou CH	1	1
8	Décor feuillage (gauche / droite) côté passerelle inclinée petite tour	2	2
7	Calle pour décor feuillage côté passerelle inclinée petite tour	2	2
6	Décor feuillage (gauche / droite) petite tour	2	2
5	Plancher prémonté petite tour	1	1
4	Mur bas petite tour	1	1
3	Mur haut petite tour	1	1
2	Elément prémonté petite tour côté rampe d'accès type SB ou CH	1	1
1	Elément prémonté petite tour côté escalier type SB ou CH	1	1

Repère	Désignation	Nombre Config SB	Nombre Config CH
--------	-------------	------------------	------------------



Lieu dit "Les Murets"  
60820 BORAN S/OISE  
Tél. 03 44 21 90 40  
Fax 03 44 21 28 45

Echelle : ~  
Date : 20/01/05



Dessiné par : M. ROTHE  
Vérifié par :

**LES BAOBABS 2**

**Nomenclature**

Modifications	
	02
	01
	00

Réf. Sport France  
**1231P SB/CH**

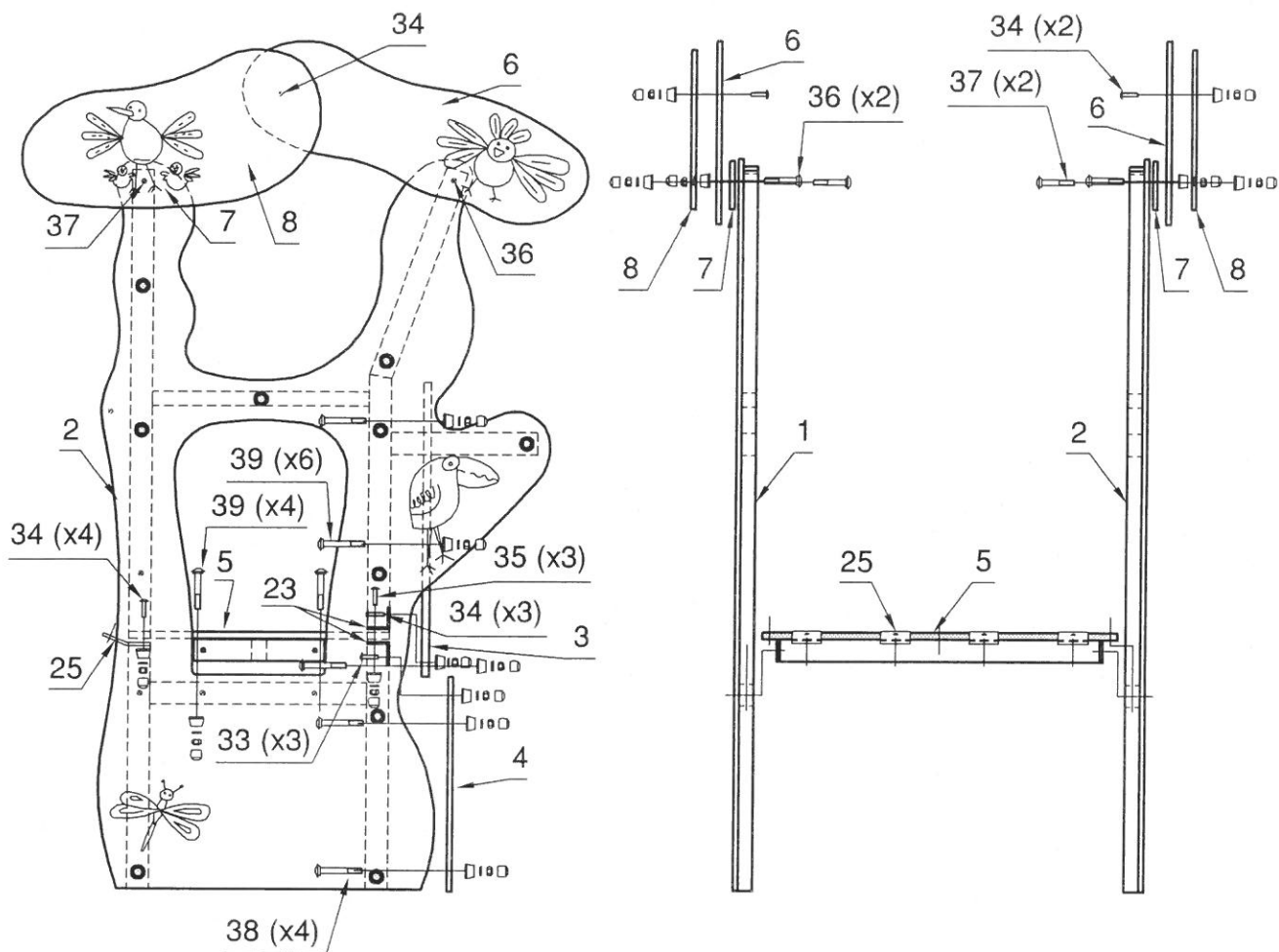

### MONTAGE DE LA PETITE TOUR

**1** - Fixer les décors feuillages (6 - 8) ainsi que la calle (7) sur les éléments prémontés (1 - 2) à l'aide des vis TRCC M8/70 (36), des vis TRCC M8/80 (37) et des vis poêlier M8/40 (34), du corps des cache-écrous (48), des rondelles M8 (42) et des écrous frein M8 (45).

**2** - Relier les éléments prémontés (1 - 2) de la petite tour par l'intermédiaire du plancher prémonté (5) à l'aide des vis TRCC M8/100 (39), du corps des cache-écrous (48), des rondelles M8 (42) et des écrous frein M8 (45).

**ATTENTION : ne pas fixer la traverse centrale sur les éléments prémontés (1 - 2), les perçages servent aussi à fixer la rampe d'accès (9) et l'escalier (26).**

**3** - Assembler sur le mur bas (4) les équerres (23) à l'aide des vis poêlier M8/30 (33), du corps des cache-écrous (48), des rondelles M8 (42) et des écrous frein M8 (45).

**4** - Assembler sur le mur haut (3) les équerres (23) à l'aide des vis poêlier M8/40 (34), du corps des cache-écrous (48), des rondelles M8 (42) et des écrous frein M8 (45).

**5** - Fixer le mur bas (4) sur les éléments prémontés (1 - 2) à l'aide des vis TRCC M8/90 (38), du corps des cache-écrous (48), des rondelles M8 (42) et des écrous frein M8 (45).

**6** - Fixer le mur haut (3) sur les éléments prémontés (1 - 2) à l'aide des vis TRCC M8/100 (40), du corps des cache-écrous (48), des rondelles M8 (42) et des écrous frein M8 (45).

**7** - Fixer les équerres (23) sur le plancher (5) à l'aide des vis poêlier M8/50 (35), du corps des cache-écrous (48), des rondelles M8 (42) et des écrous frein M8 (45).

**8** - Monter les équerres (25) sur le plancher (5) côté passerelle inclinée à l'aide des vis poêlier M8/40 (34), du corps des cache-écrous (48), des rondelles M8 (42) et des écrous frein M8 (45).

**9** - Resserrer l'ensemble des vis et mettre les capuchons des cache-écrous (48).

  
**sport france**

Lieu dit "Les Murets"  
60820 BORAN S/OISE  
Tél. 03 44 21 90 40  
Fax 03 44 21 28 45

Echelle : 1/20

Date : 20/01/05

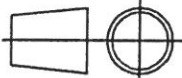

Dessiné par : M. ROTHE

Vérfifié par : 

Modifications

02

01

00

**LES BAOBABS 2**

**Montage de la petite tour**

Réf. Sport France

**1231P SB/CH**

Client

Page 4/11

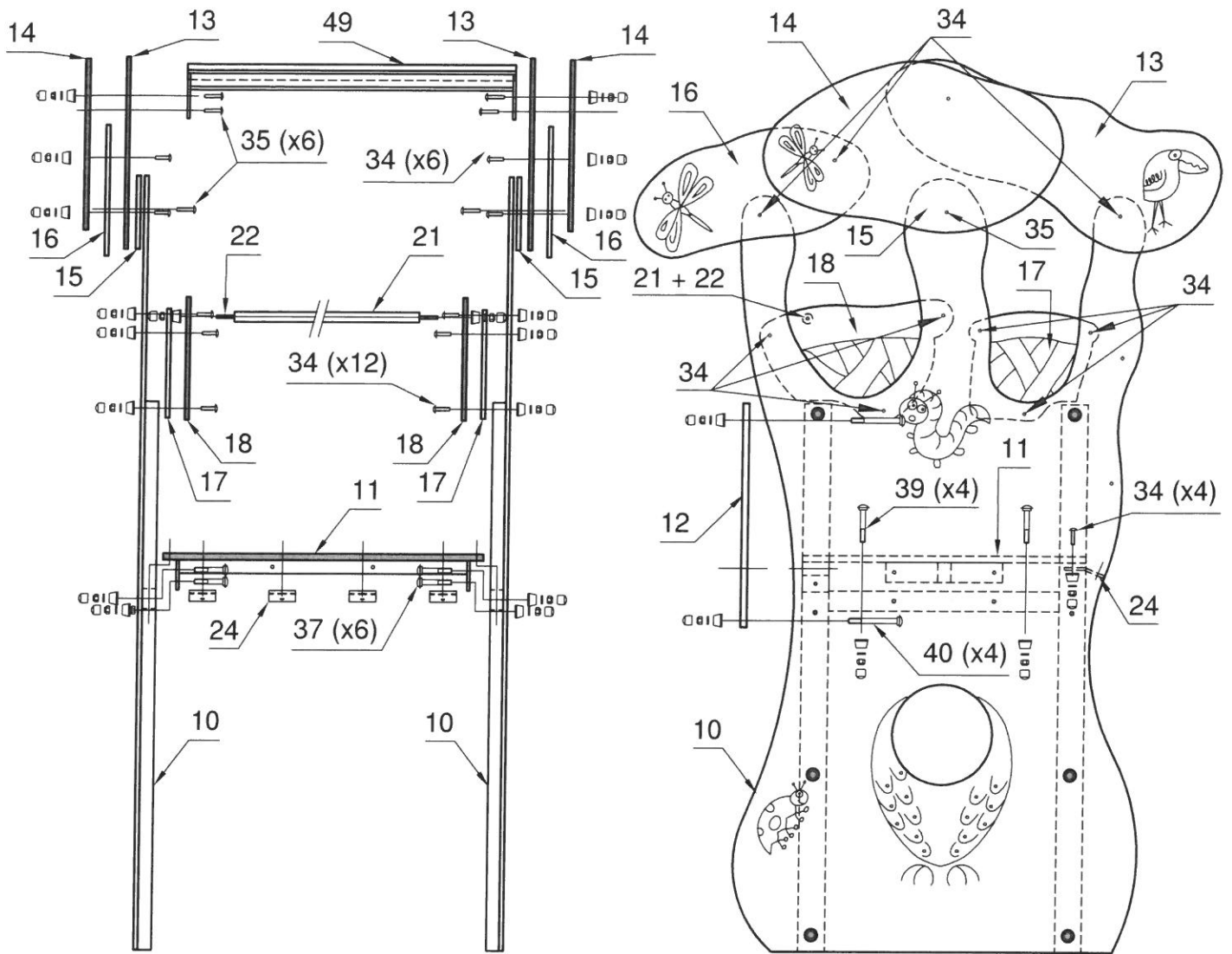

### MONTAGE DE LA GRANDE TOUR

**ATTENTION : Ne pas oublier lors du montage des décors feuillages 23 et 24 de mettre la barre de renfort**

**1** - Fixer les décors feuillages (13 - 14 - 16) ainsi que la calle (15) sur les éléments prémontés (10) à l'aide des vis poêlier M8/40 (34) et M8/50 (35), du corps des cache-écrous (48), des rondelles M8 (42) et des écrous frein M8 (45).  
**2** - Fixer les décors murs (17 - 18) sur les éléments prémontés (10) à l'aide des vis poêlier M8/40 (34), du corps des cache-écrous (48), des rondelles M8 (42) et des écrous frein M8 (45).

**3** - Relier les éléments prémontés (10) de la grande tour par l'intermédiaire du plancher prémonté (11) à l'aide des vis TRCC M8/100 (39), du corps des cache-écrous (48), des rondelles M8 (42) et des écrous frein M8 (45). Fixer sur les côtés prémontés les traverses situées sous le plancher à l'aide des vis TRCC M8/80 (37), du corps des cache-écrous (48), des rondelles M8 (42) et des écrous frein M8 (45).

**4** - Fixer les murs hauts côté glissière (12) à l'aide des vis TRCC M8/110 (40), du corps des cache-écrous (48), des rondelles M8 (42) et des écrous frein M8 (45).

**ATTENTION : ne pas fixer les murs sur la traverse, les perçages servent aussi à fixer la glissière (27) .**

**5** - Monter les équerres (24) sur le plancher (11) côté passerelle inclinée à l'aide des vis poêlier M8/40 (34), du corps des cache-écrous (48), des rondelles M8 (42) et des écrous frein M8 (45).

**6** - Assembler la barre de retenue (21) sur le décor mur (18) côté glissière à l'aide de la tige filetée M8 (22), du corps des cache-écrous (48), des rondelles M8 (42) et des écrous frein M8 (45).

**7** - Resserrer l'ensemble des vis et mettre les capuchons des cache-écrous (48).

  
**sport france**

Lieu dit "Les Murets"  
 60820 BORAN S/OISE  
 Tél. 03 44 21 90 40  
 Fax 03 44 21 28 45

Echelle : 1/20

Date : 20/01/05

**LES BAOBABS 2**

**Montage de la grande tour**



Dessiné par : M. ROTHE

Vérfié par :

Modifications

02

01

00

Réf. Sport France

**1231P SB/CH**

Client

Page 5/11

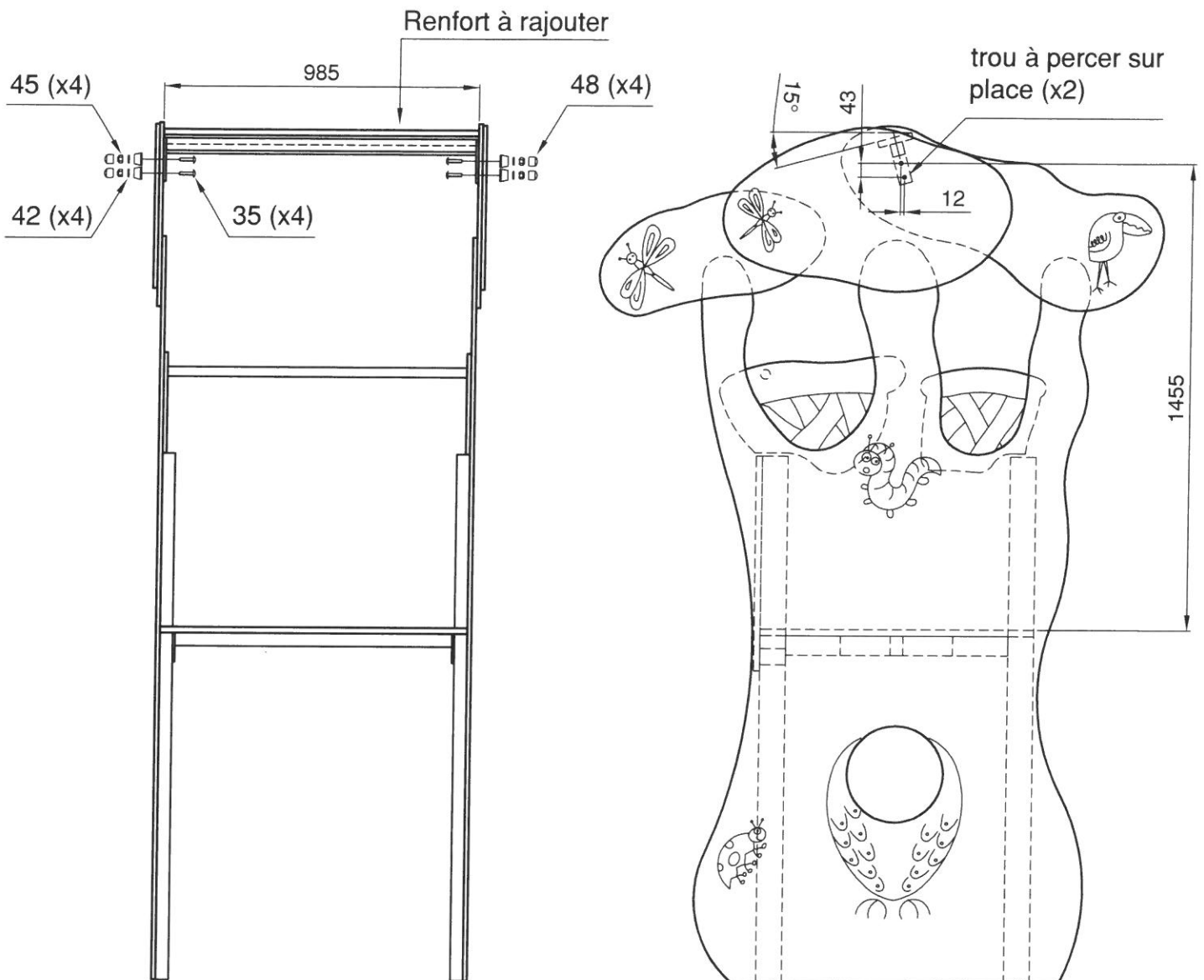

**sport france**

Lieu dit "Les Murets"  
60820 BORAN S/OISE  
Tél. 03 44 21 90 40  
Fax 03 44 21 28 45

Echelle : 1/20

Date : 20/01/05



Dessiné par : M. ROTHE

Vérfié par :

Modifications

02

01

00

**LES BAOBABS 2**

**Montage du renfort sur la grande tour**

Réf. Sport France

**1231P SB/CH**

Client

Page 5bis/11

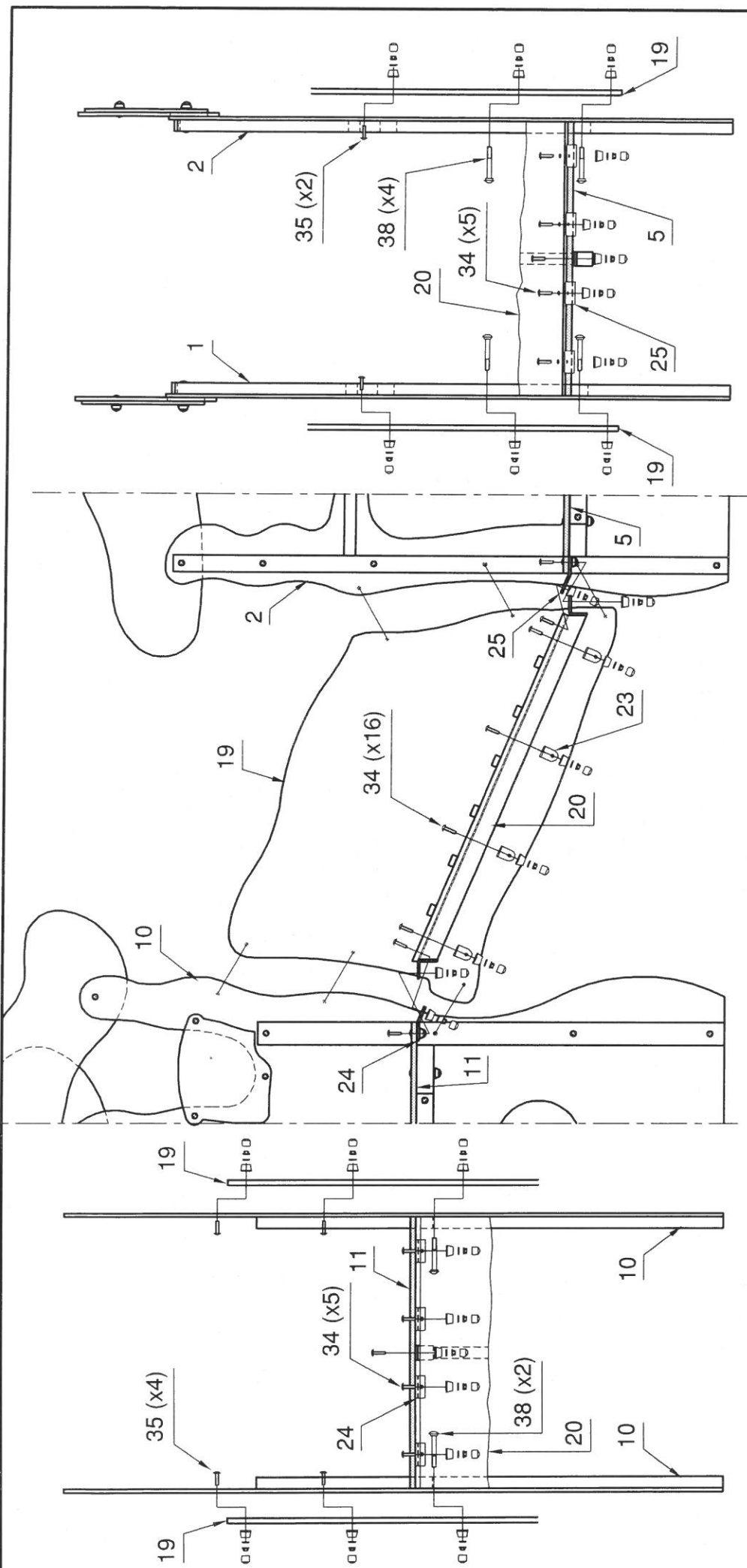

### MONTAGE DE LA PASSERELLE INCLINEE

- 1 - Fixer sous les planchers (5 - 11) le renfort centrale prémonté de la passerelle inclinée (20), ainsi que sur les équerres (24 - 25) à l'aide des vis poëlier M8/40 (34), du corps des cache-écrous (48), des rondelles M8 (42) et des écrous frein M8 (45).
- 2 - Fixer les rambardes (19) sur les éléments prémontés (1 - 2 - 10) à l'aide des vis poëlier M8/50 (35) et des vis TRCC M8/90 (38), du corps des cache-écrous (48), des rondelles M8 (42) et des écrous frein M8 (45).
- 3 - Relier la passerelle inclinée (20) aux rambardes (219) à l'aide des équerres (23), des vis poëlier M8/40 (34), du corps des cache-écrous (48), des rondelles M8 (42) et des écrous frein M8 (45).
- 4 - Resserer l'ensemble des vis et mettre les capuchons des cache-écrous (48).



**sport france**

Lieu dit "Les Murets"  
60820 BORAN S/OISE  
Tél. 03 44 21 90 40  
Fax 03 44 21 28 45

Echelle: 1/20

Date: 20/01/05

Dessiné par: M. ROTHE

Vérifié par: *[Signature]*

Modifications

02	
01	
00	

**LES BAOBABS 2**

**Montage de la passerelle inclinée**

Ref. Sport France

**1231P SB/CH**

Client

Page 6/11

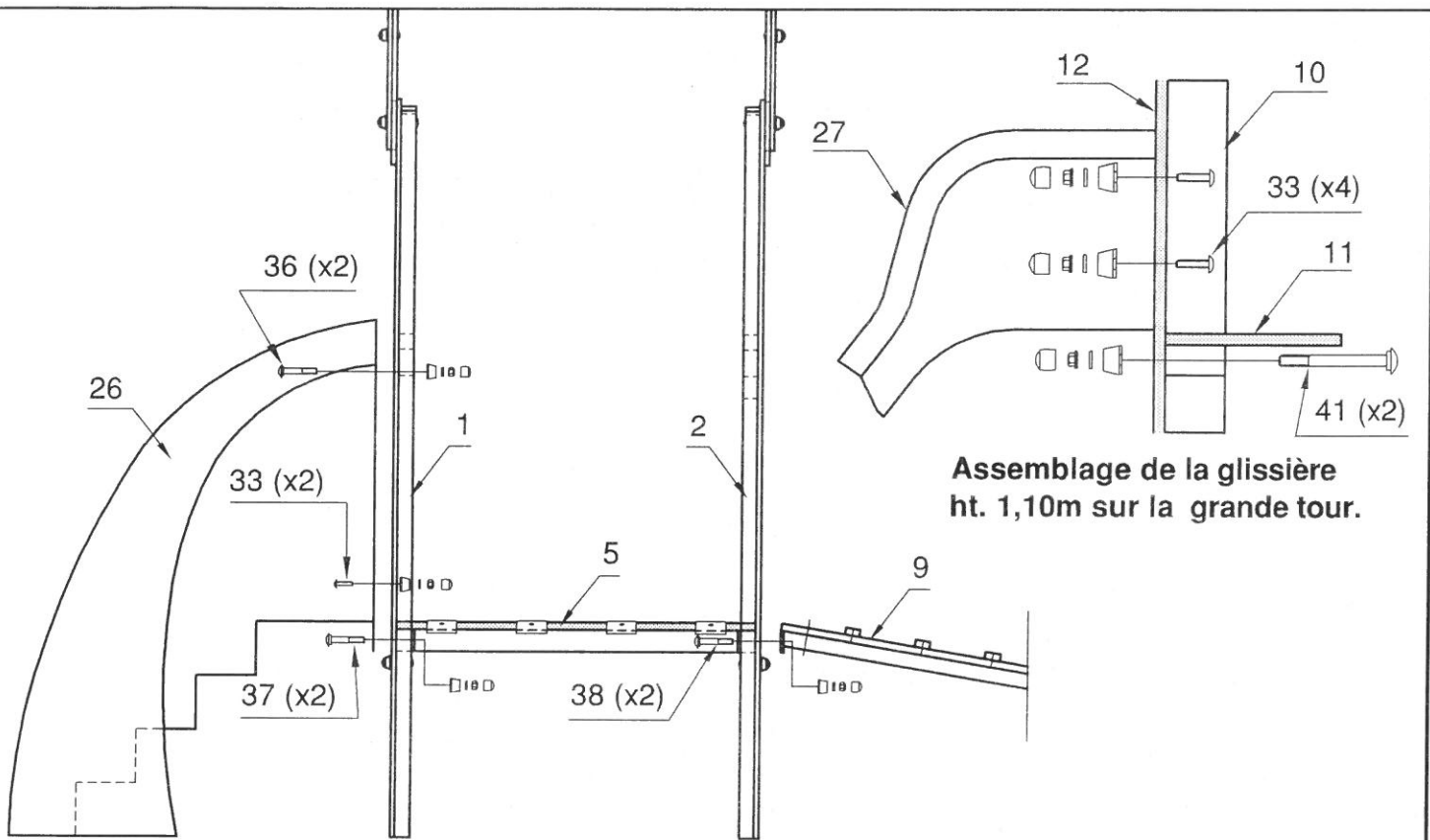

**Assemblage de la glissière  
ht. 1,10m sur la grande tour.**

**Assemblage de l'escalier et de la rampe d'accès sur la tour centrale.**

**MONTAGE DES ACCESSOIRES**

- 1 - Fixer l'escalier (26) sur la petite tour (1) ainsi que la rampe d'accès (9) sur la petite tour (2) et sur la traverse située sous le plancher (5) à l'aide des vis TRCC M8/70 (36), TRCC M8/80 (37), TRCC M8/90 (38) et des vis poêlier M8/30 (33), du corps des cache-écrous (48), des rondelles M8 (42) et des écrous frein M8 (45).
- 2 - Fixer la glissière (27) sur les murs (12) de la grande tour et sur la traverse située sous le plancher (11) à l'aide des vis TRCC M8/120 (41) et des vis poêlier M8/30 (33), du corps des cache-écrous (48), des rondelles M8 (42) et des écrous frein M8 (45).
- 3 - Resserer l'ensemble des vis et mettre les capuchons des cache-écrous (48).



Lieu dit "Les Murets"  
60820 BORAN S/OISE  
Tél. 03 44 21 90 40  
Fax 03 44 21 28 45

Echelle : 1/20

Date : 20/01/05



Dessiné par : M. ROTHE

Vérifié par : *[Signature]*

Modifications

02

01

00

**LES BAOBABS 2**

**Montage des accessoires**

Réf. Sport France

**1231P SB/CH**

Client

Page 7/11



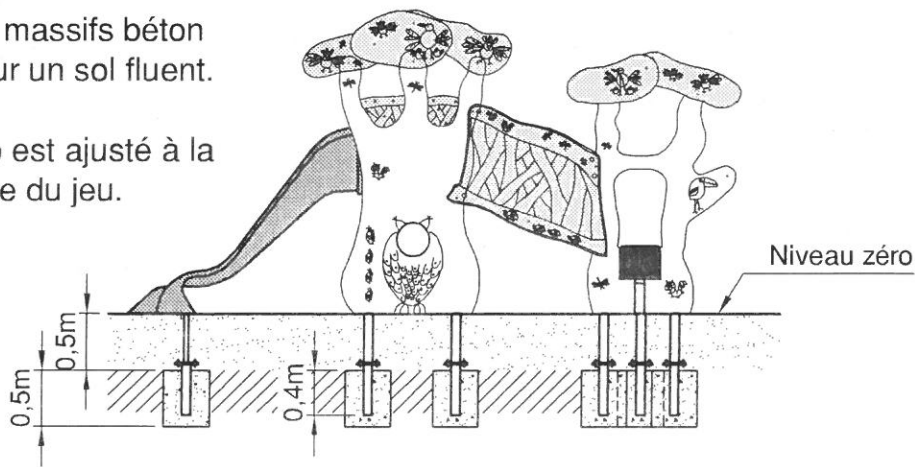

La fixation sur massifs béton est utilisée pour un sol fluent.

Le niveau zéro est ajusté à la partie inférieure du jeu.

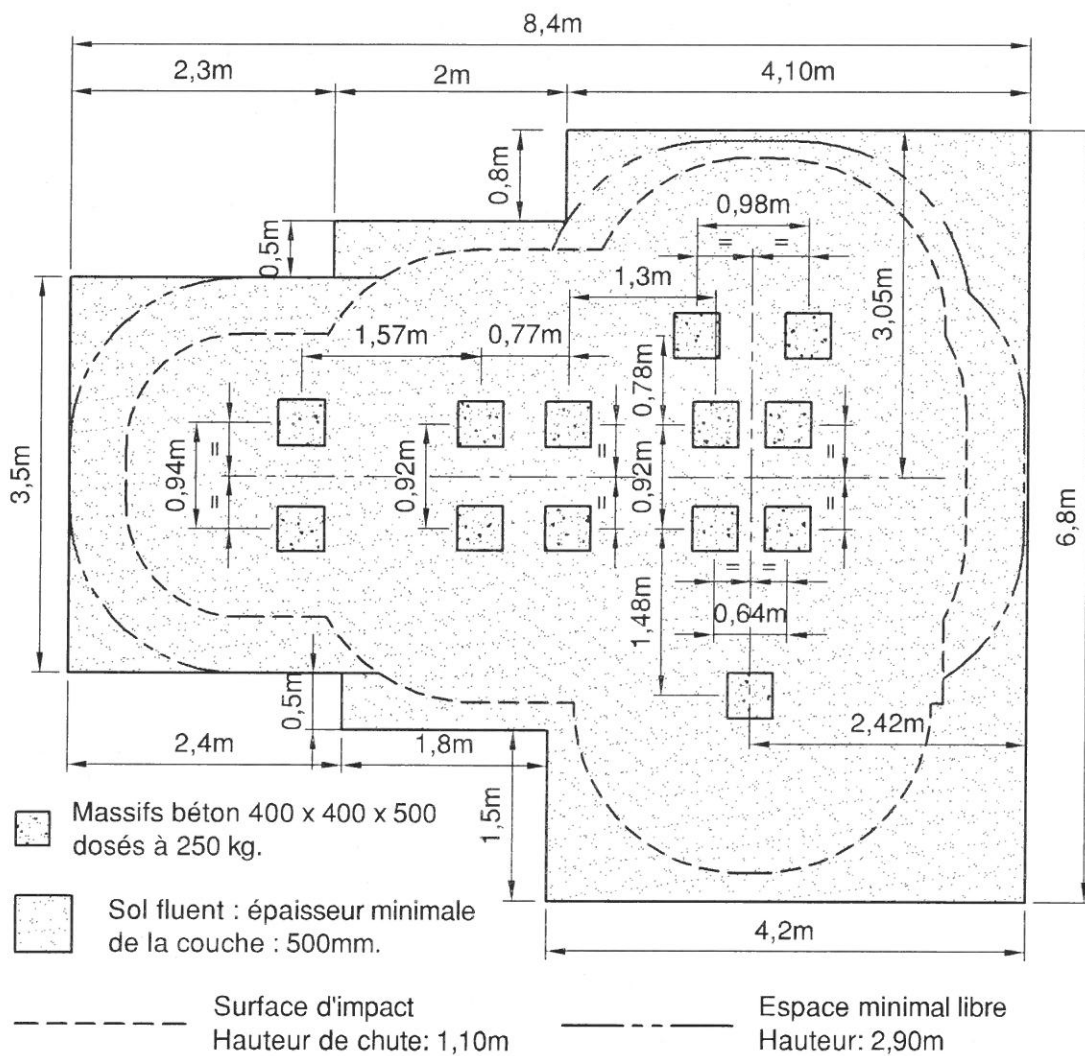

Position du jeu sur sol fluent.  
(sable, gravier, écorces ou copeaux)



-  Massifs béton 400 x 400 x 500 dosés à 250 kg.
-  Sol fluent : épaisseur minimale de la couche : 500mm.

----- Surface d'impact Hauteur de chute: 1,10m

----- Espace minimal libre Hauteur: 2,90m

Toutes les cotes des espaces sont des cotes minimales.

  
**sport france**

Lieu dit "Les Murets"  
60820 BORAN S/OISE  
Tél. 03 44 21 90 40  
Fax 03 44 21 28 45

Echelle : ~

Date : 20/01/05



Dessiné par : M. ROTHE

Vérifié par : 

Modifications

02

01

00

**LES BAOBABS 2**

**Fixation du jeu sur massifs béton**

**Implantation**

Réf. Sport France

**1231P SB**

Client

Page 8/11

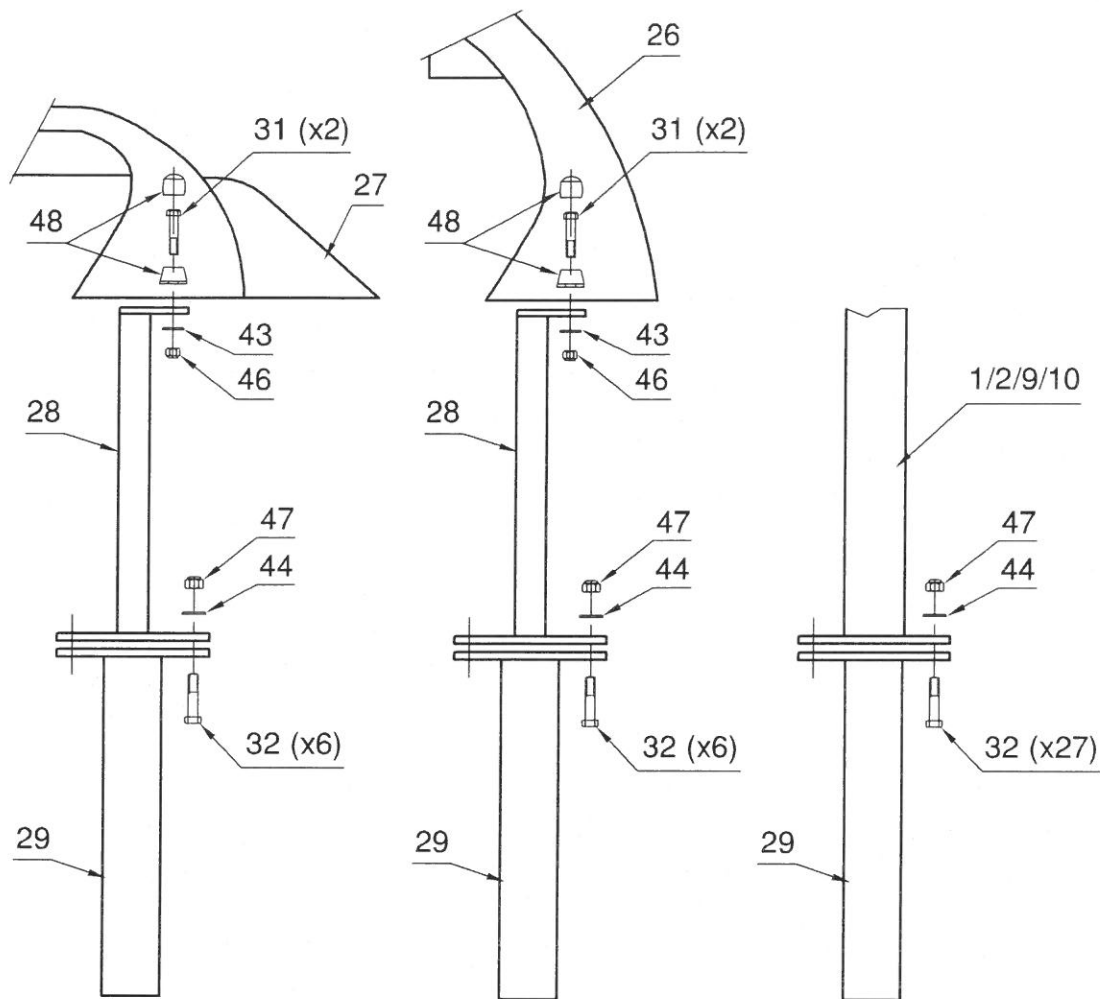

**Montage pieds de scellement glissière.**

**Montage pieds de scellement escalier.**

**Montage pieds de scellement du jeu.**

**Notice de montage :**

Outils nécessaires : clé de 17, clé de 19.

- 1 - La mise en place du jeu s'effectuera sur un terrain plan et horizontal.
- 2 - Faire les trous de fondation en suivant les indications du plan de scellement ci-contre, et en s'assurant au préalable que l'espace minimal libre autour du jeu est respecté.
- 3 - Mettre les pieds de scellement (28) sur la glissière (27), ainsi que sur l'escalier (26) à l'aide des vis HM10/30 (31), du corps des cache-écrous (48), des rondelles M10 (43) et des écrous frein M10 (46).
- 4 - Assembler les pieds de scellement du jeu (29) sur les platines des pieds (28) de la glissière, de l'escalier et sur les pieds des éléments prémontés (1/2/9/10), à l'aide des vis HM12/40 (32), des rondelles M12 (44) et des écrous frein M12 (47).
- 5 - Resserer l'ensemble des fixations et mettre le capuchon des cache-écrous (48).
- 6 - Positionner et caler le jeu au dessus des réservations, en respectant la cote de 500mm entre le dessus des massifs béton et le niveau du sol fini. Couler le béton dosé à 250 kg.
- 7 - Effectuer enfin la pose et finition du sol de réception.

  
**sport france**

Lieu dit "Les Murets"  
60820 BORAN S/OISE  
Tél. 03 44 21 90 40  
Fax 03 44 21 28 45

Echelle : ~

Date : 20/01/05



Dessiné par : M. ROTHE

Véifié par : 

Modifications

02

01

00

**LES BAOBABS 2**

**Fixation du jeu sur massifs béton**

**Montage des pieds de scellement**

Réf. Sport France

**1231P SB**

Client

Page 9/11

La fixation par chevilles HSA est réservée aux sols durs (béton, enrobé...).

Le niveau zéro est situé à la surface du sol souple.

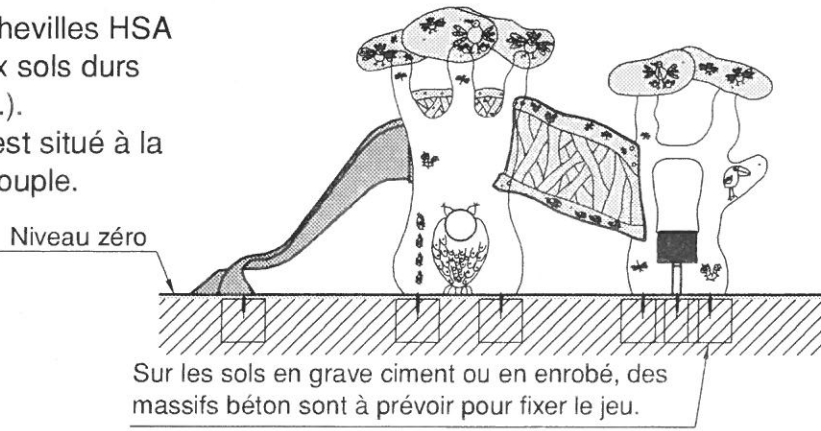

Position des massifs béton éventuel sur sol souple (dalles ou sol coulé)

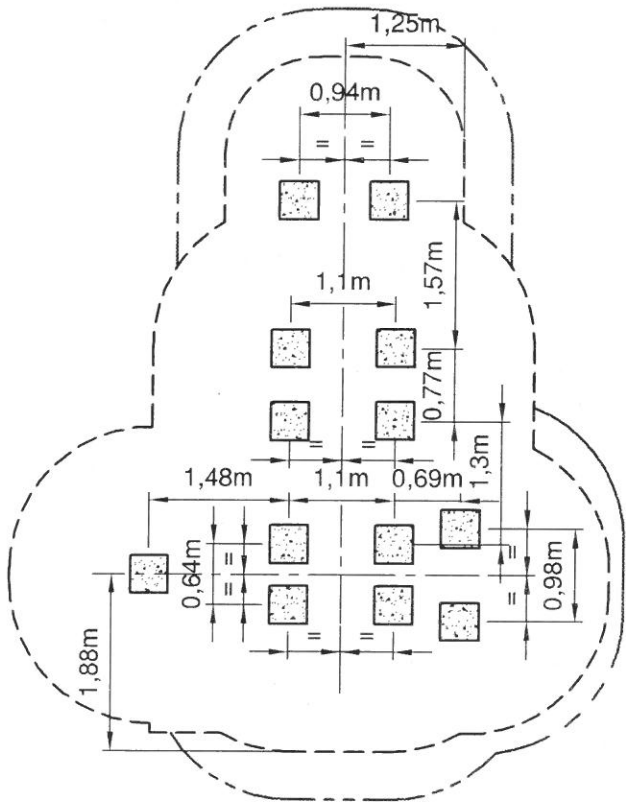

Massifs béton dosés à 250 kg. 400 x 400 x 500

Position du jeu sur sol coulé.

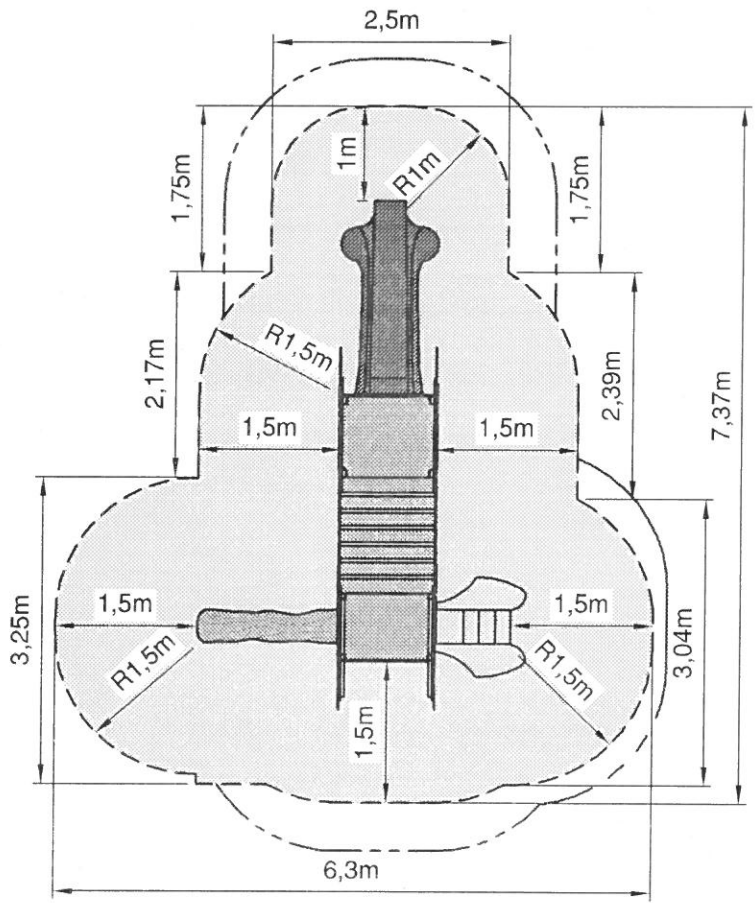

Sol coulé : 30,9m<sup>2</sup>

----- Surface d'impact  
Hauteur de chute: 1,10m

----- Espace minimal libre  
Hauteur: 2,90m

Toutes les cotes des espaces sont des cotes minimales.

**sport france**

Lieu dit "Les Murets"  
60820 BORAN S/OISE  
Tél. 03 44 21 90 40  
Fax 03 44 21 28 45

Echelle : ~

Date : 20/01/05



Dessiné par : M. ROTHE

Vérifié par :

*[Signature]*

Modifications

02

01

00

**LES BAOBABS 2**

Fixation du jeu par chevilles à frapper

**Implantation des massifs béton éventuels**

**Implantation du jeu sur sol coulé**

Réf. Sport France

**1231P CH**

Client

Page 8/11

Position du jeu sur dalles souples en décaissé.

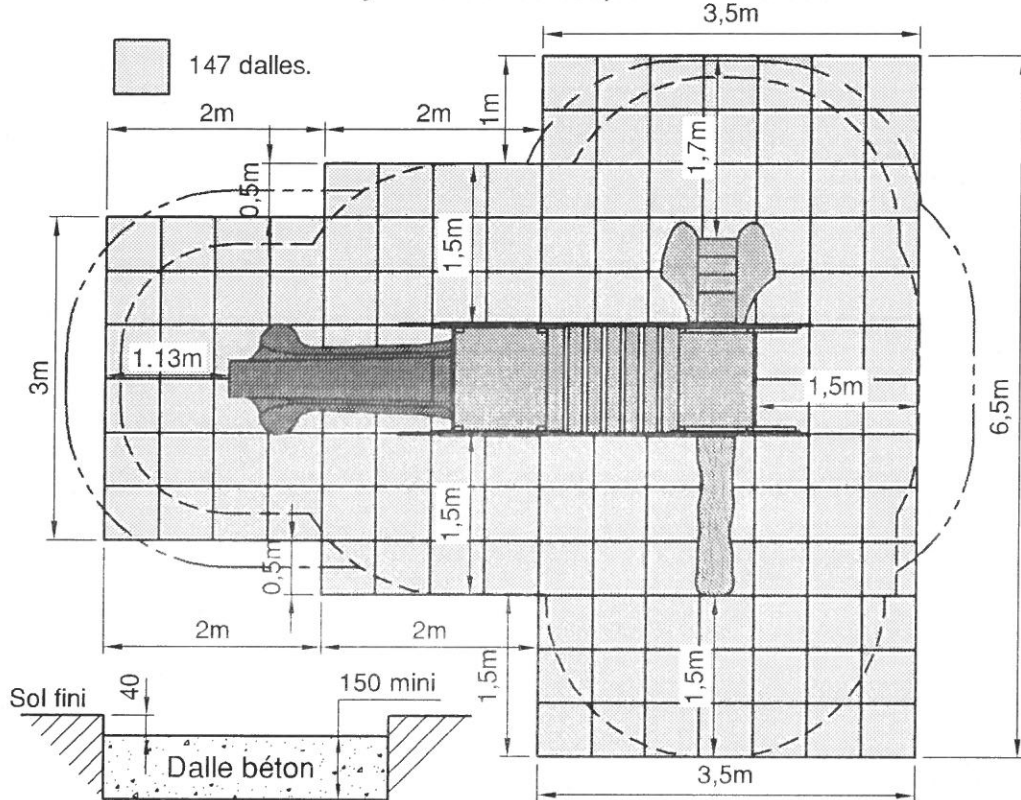

Position du jeu sur dalles souples en pose directe.

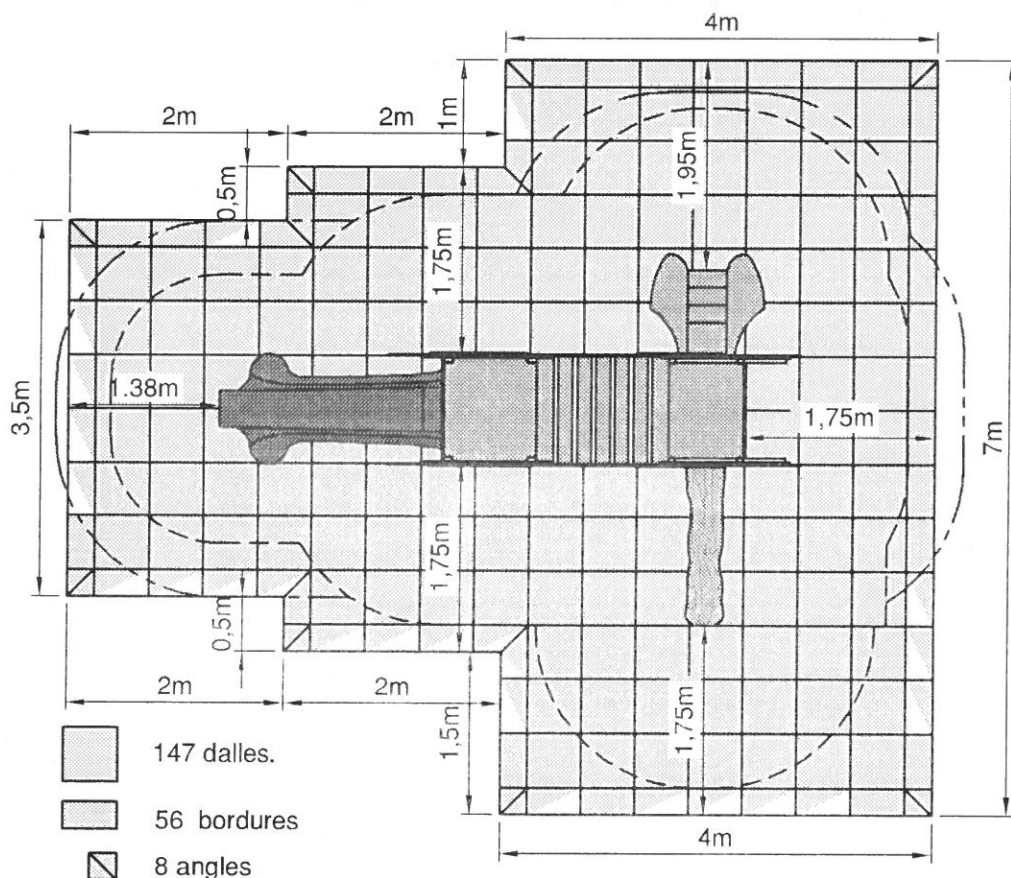

**sport france**

Lieu dit "Les Murets"  
60820 BORAN S/OISE  
Tél. 03 44 21 90 40  
Fax 03 44 21 28 45

Echelle : ~

Date : 20/01/05

**LES BAOBABS 2**

Fixation du jeu par chevilles à frapper

**Implantation du jeu sur dalles souples**



Dessiné par : M. ROTHE

Vérifié par :

Modifications

02

01

00

Réf. Sport France

**1231P CH**

Client

Page 9/11

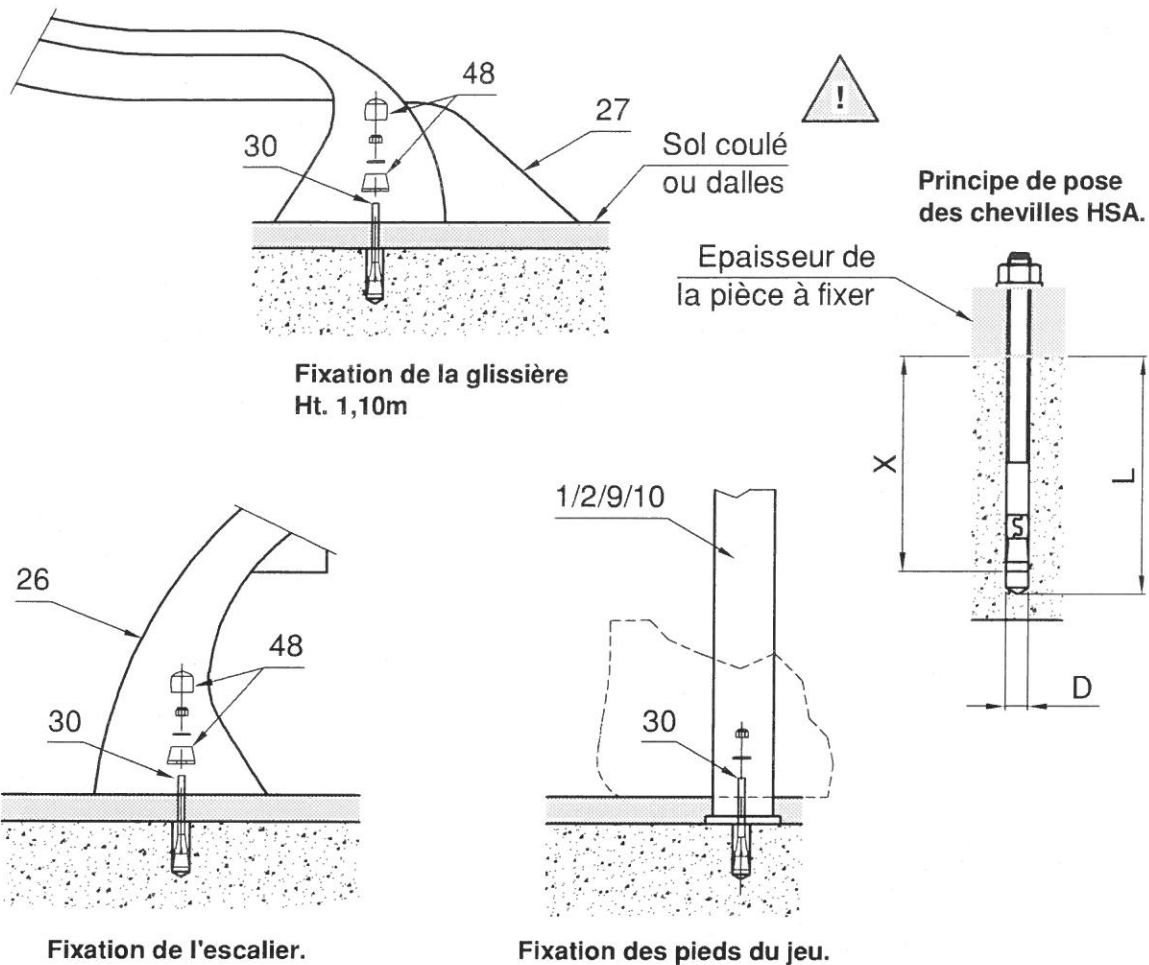

**Important :**

Le jeu est surélevé de 40mm, cette valeur correspond à l'épaisseur des dalles Sport France. Dans le cas d'une pose avec sol coulé, il faut prévoir la même épaisseur au départ de l'escalier, à l'arrivée des glissières, ainsi qu'à la base du jeu. Ceci afin de rattraper la différence de hauteur entre notre fabrication et l'épaisseur du sol coulé équivalent à une même H.I.C.

**Notice de montage :**

Outils nécessaires : clé de 17, marteau, et perceuse avec foret Ø10.

- 1 - La mise en place du jeu s'effectuera sur un terrain plan et horizontal.
- 2 - Positionner le jeu sur les massifs en suivant les indications du plan de scellement de la page précédente, et en s'assurant au préalable que l'espace minimal libre autour du jeu est respecté.
- 3 - Pour la pose au travers des platines de scellement des tours et de la rampe d'accès, percer au Ø D= 10mm sur une profondeur L= 130mm de sorte que les chevilles HSA M10 (30) aient une profondeur d'implantation X= 115mm.  
Percer au Ø D= 10mm sur une profondeur L= 90mm pour les chevilles HSA M10 (30), assurant la fixation de l'extrémité de la glissière (27) et de l'escalier (26), sur une profondeur d'implantation X= 75mm.
- 4 - Fixer le jeu avec les rondelles M10 et les écrous frein M10, sans oublier de mettre les cache-écrous et leurs capuchons (48).
- 5 - Effectuer enfin la pose et finition du sol de réception.



Lieu dit "Les Murets"  
60820 BORAN S/OISE  
Tél. 03 44 21 90 40  
Fax 03 44 21 28 45

Echelle : ~

Date : 20/01/05

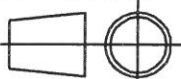

Dessiné par : M. ROTHE

Vérfifié par : *[Signature]*

**LES BAOBABS 2**

Fixation du jeu par chevilles à frapper

**Montage des chevilles**

Modifications

02

01

00

Réf. Sport France

**1231P CH**

Client

Page 9b/11

**Nom du jeu :** LES BAOBABS 2  
**Identification :** 1231P  
**Nom du fournisseur :** SPORT FRANCE  
**Adresse du fournisseur :** Lieu dit "LES MURETS" 60820 BORAN SUR OISE  
**Téléphone :** 03 44 21 90 40  
**Télécopie :** 03 44 21 28 45

**Tranche d'age :** 2 à 8 ans  
**Zone d'implantation conseillée :** Terrain plan (intérieur et extérieur), pour éviter une trop forte température, les glissières ne doivent pas être orientées vers le quart sud-ouest / sud-est.  
**Conseil d'implantation :** Afin de limiter les risques de bousculades, il est vivement conseillé de sectoriser par groupes d'âges les espaces de jeux (ex : un réservé aux 2/6 ans et un autre pour les les 6/8 ans).

**Zone d'implantation déconseillée :** Terrain en pente  
**Espace Minimal d'implantation :** Voir plan  
**Nature de la surface d'impact :** Voir plan suivant le type d'implantation  
**Nature des fondations :** Suivant le type de sol :  
 - Massifs béton dosé à 250 kg enfouis de 50 cm  
 Utilisables sur sol fluent  
 Temps de séchage nécessaire : 1 semaine  
 - Chevilles à frapper  
 Utilisables sur dalle en béton ou massifs (enrobé...)

**Masse de la partie la plus lourde :** xx Kg

Après le montage, procéder à la vérification des assemblages (serrages des boulons) et des scellements.

Effectuer un contrôle visuel de routine avant la mise en service du jeu.

Toutes les pièces de rechange sont disponibles chez le fabricant.

Le jeu est conforme aux normes EN 1176-1 : 1998 (généralités sur les équipements d'aires de jeu) et EN 1176-3 : 1998 (exigences de sécurité et méthodes d'essai complémentaires spécifiques aux toboggans).



Lieu dit "Les Murets"  
 60820 BORAN S/OISE  
 Tél. 03 44 21 90 40  
 Fax 03 44 21 28 45

Echelle : ~

Date : 20/01/05

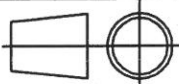

Dessiné par : M. ROTHE

Vérfié par : *[Signature]*

Modifications

02

01

00

LES BAOBABS 2

Notice du fabricant

Réf. Sport France

1231P SB/CH

Client

Page 10/11

# CONTROLE ET MAINTENANCE

(d'après les normes EN 1176-1 : 1998 et EN 1176-7 : 1997)

La fréquence des contrôles augmente en fonction de :

- utilisation intensive.
- vandalisme.
- pollution ou air marin
- âge du jeu

Outils à utiliser : clé de 13, clé de 17, clé de 19 et tournevis plat.

## 1. Inspection visuelle de routine

L'inspection visuelle de routine a pour but d'identifier les risques manifestes qui peuvent résulter d'actes de vandalisme, de l'utilisation ou des conditions météorologiques.

Exemples : propreté, état de la surface, fondations apparentes, arêtes vives, pièces manquantes, usure excessive des pièces mobiles, intégrité de la structure, ...

Entretenir les espaces libres.

Remettre le sol fluant (sable, gravier, écorces ou copeaux) au niveau zéro.

Fréquence du contrôle : - 1 fois par jour si le jeu est soumis à un usage intensif ou s'il est l'objet de vandalisme  
- 1 fois par semaine dans les autres cas

## 2. Inspection fonctionnelle

L'inspection fonctionnelle est un contrôle plus approfondi qui a pour but de vérifier le fonctionnement et la stabilité de l'équipement, et en particulier de déceler les éventuels signes d'usure. Pendant cette inspection, il convient de vérifier le serrage des boulons. Vérifier aussi l'accès libre aux orifices de drainage s'ils existent.

Il convient de porter une attention particulière aux éléments scellés de manière définitive.

Vérifier la stabilité du jeu en le secouant.

Fréquence du contrôle : - 1 fois par mois si le jeu est soumis à un usage intensif ou s'il est l'objet de vandalisme  
- 1 fois tous les trois mois dans les autres cas

Une inspection fonctionnelle sera réalisée 2 semaines après la pose du jeu. Resserrer toutes les fixations durant le contrôle.

## 3. Inspection annuelle principale

L'inspection annuelle principale est effectuée pour constater le niveau de sûreté globale de l'équipement, des fondations et du sol amortissant (effet des intempéries, pourrissement ou corrosion) et les éventuelles variations du niveau de sûreté des équipements qui ont fait l'objet de réparations, ou des éléments qui ont été ajoutés ou remplacés. Si possible, déterrer les moyens de scellement (massifs béton ou socles) pour vérifier leur état.

Fréquence du contrôle : minimum 1 fois par an

Interdire l'accès au jeu pendant les inspections fonctionnelles et annuelles, par exemple en entourant la zone de ruban ou de barrières.

Si, lors d'un contrôle, on constate l'existence de graves détériorations menaçant la sécurité de l'enfant, il est recommandé d'y remédier sans délai. Si cela n'est pas possible, il convient d'empêcher toute utilisation du jeu.

## 4. Nettoyage

Nettoyer le jeu 2 fois par an pour les maternelles, 2 à 4 fois par an pour les HLM à l'aide de détergents non nocifs (ex : eau savonneuse) avec de l'eau sous pression à une température de 15 à 30°.

  
**sport france**

Lieu dit "Les Murets"  
60820 BORAN S/OISE  
Tél. 03 44 21 90 40  
Fax 03 44 21 28 45

Echelle : ~

Date : 20/01/05



Dessiné par : M. ROTHE

Vérfifié par : 

**LES BAOBABS 2**

**Contrôle et maintenance**

Modifications

02

01

00

Réf. Sport France

**1231P SB/CH**

Client

Page 11/11